

## EA-N111V 新品上市

### Gas Spring Assisted Arm 气弹簧辅助臂

#### 功能:

满足坐站交替办公。灵活视觉，肩颈、腰椎更健康  
全方位旋转更顺滑。更方便工作使用和空间利用  
悬臂可随时调节适合角度，稳定悬停  
气弹簧平顺调节，优质铝合金打造  
自带两种安装方式：夹具及锁孔

EA-N111V

承载：3~12KG

颜色：银色/黑色/白色

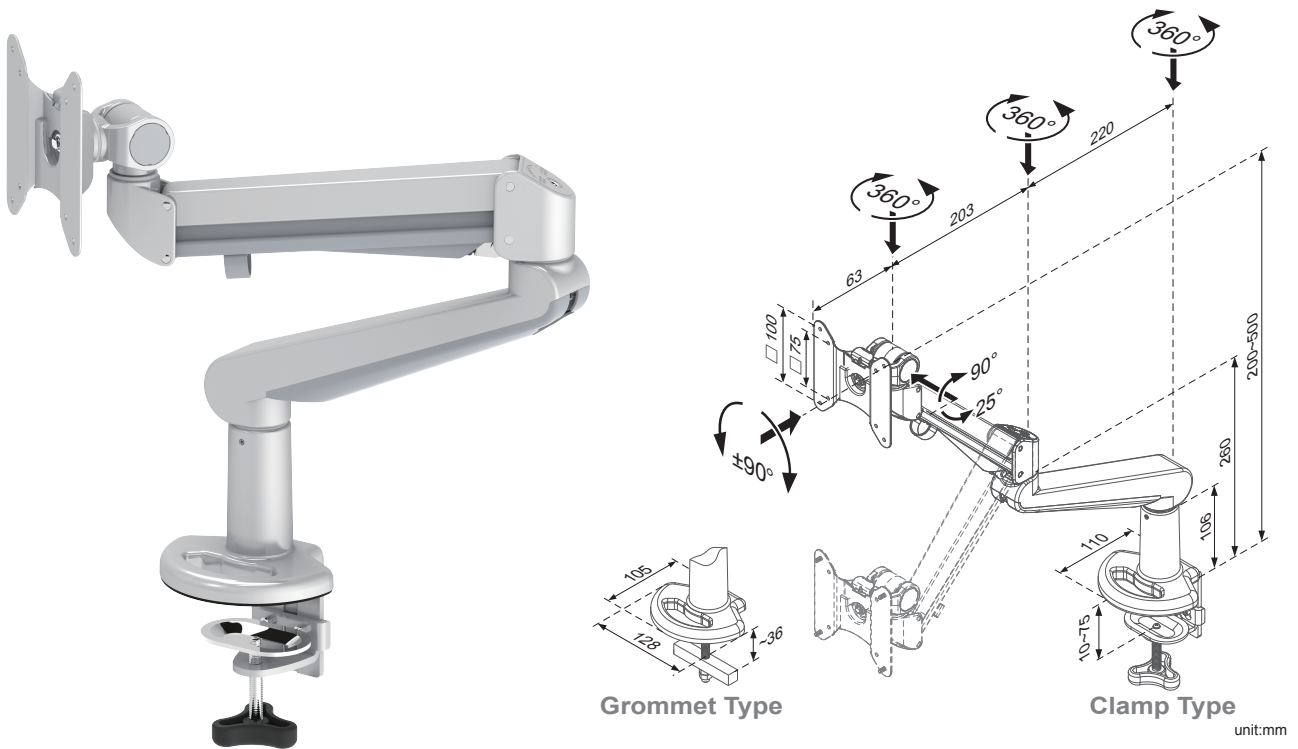

公司官网



公众号



产品参数